



ADR- ja energiaseminaari 9.11.2023

Ilmari Jantunen, Avainasiakaspäällikkö



KRAATZ OY

9.11.2023
© BPW KRAATZ OY



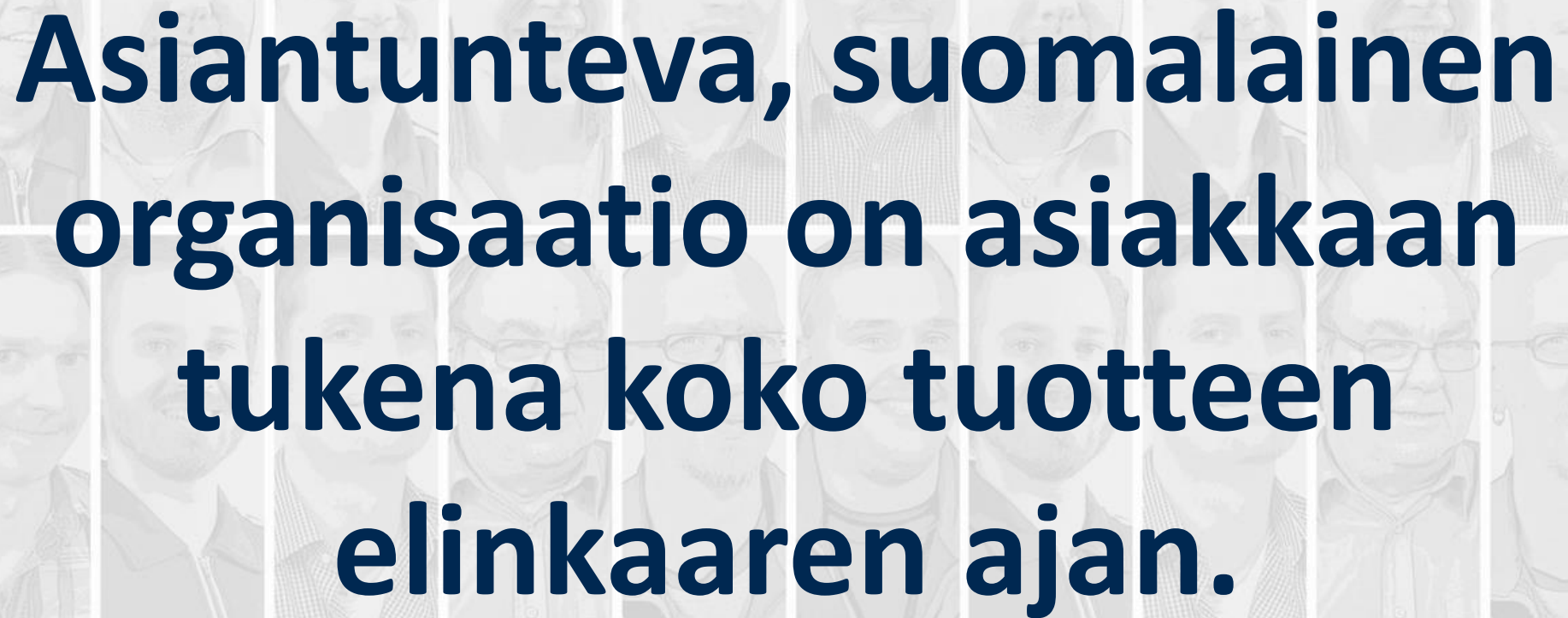

**Asiantunteva, suomalainen
organisaatio on asiakkaan
tukena koko tuotteen
elinkaaren ajan.**

Idem Tiremonitor

- Valvoo rengaspaineita ja ilmoittaa poikkeamista
- Helppo "stand alone" -ratkaisu
- Yhteensopiva Wabco, Knorr ja Haldex EBS modulaattoreiden kanssa
- Venttiili- tai vanneanturi
- Hyväksytty ECE R-141:n mukaisesti



BPW Airsave

- Ylläpitää automaattisesti rengaspaineita.
- Pystyy ”paikkaamaan” renkaiden pienen vuodon.
- Säästää rengas- ja polttoainekuluissa.
- Hyväksytty ECE R-141:n mukaisesti.



BPW ePower, generoiva perävaunun akseli

- Tarkoitettu kylmälaitteiden energialähteeksi yhdessä erillisen akuston kanssa
- 9 ton singlepyörä
- Teho 2 x 8 kW
- Lisäpaino n. 700 kg tavalliseen akseliin verrattuna
- Toimii rekuperaatiolla

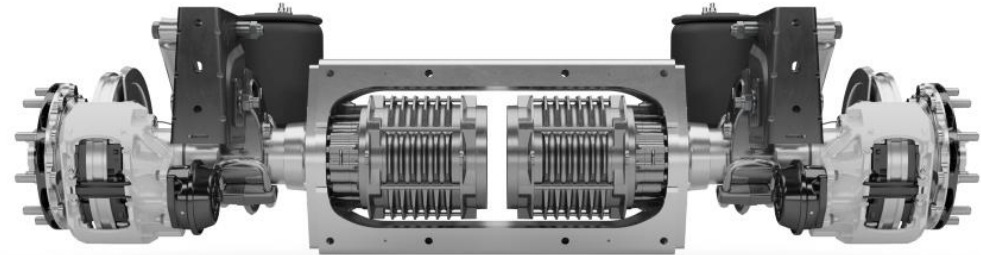
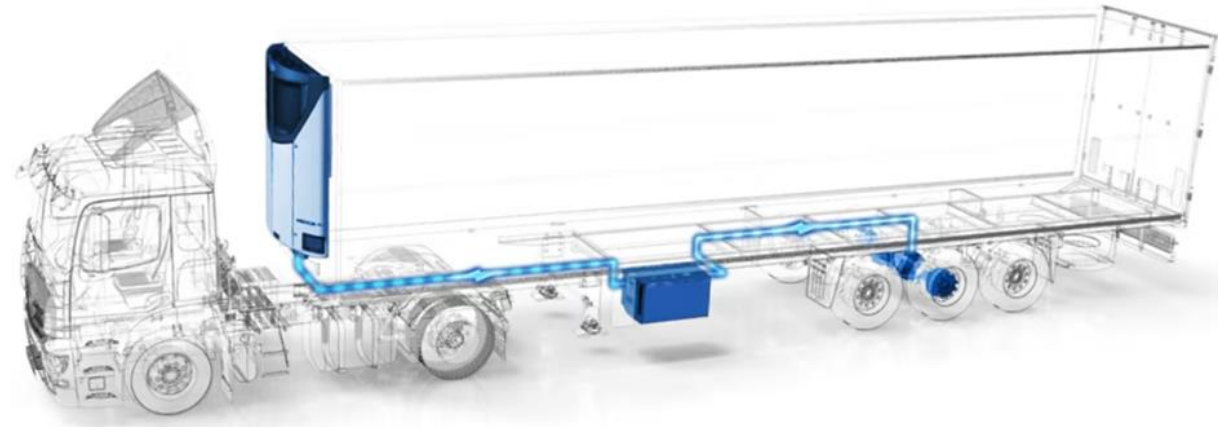

BPW – ZF -yhteistyöprojekti

- Rekuperoiva ja sähköisesti vetävä perävaunuakseli
- Polttoaine- ja CO² –säästö jopa 16%
- Plug-in hybrid –ratkaisussa jopa 40% säästö
- REX mahdollisuus BEV-ajoneuvoille
- Teho 210 kW / 26 000 Nm

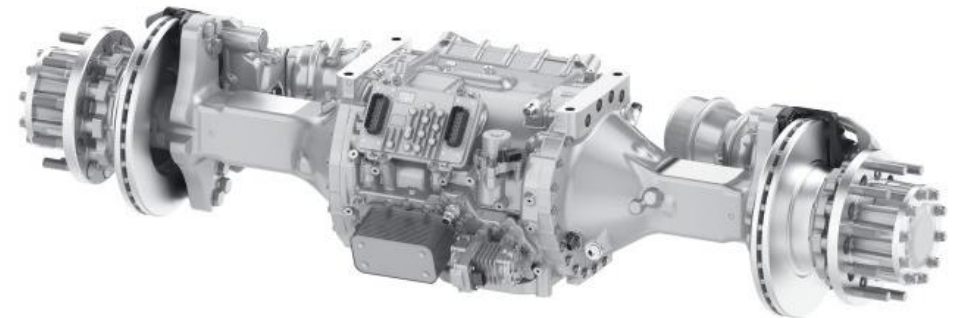

BPW vetävät sähkökuorma-auton akselit

- Tällä hetkellä saatavilla 5,5 – 7,5 t akseli
 - Teho 2x 50 kW, vääntö 2x 3290 Nm
- Suurempi 18 – 28 t akseli kehitteillä
 - Teho 2 x 260 kW, vääntö 2 x 11 000 Nm



BPW Active Reverse Control

- Muuttaa kitkaohjaavan akselin peruutettaessa pakko-ohjaavaksi
- Helpottaa peruutusta ahtaissa paikoissa
- Toimii sähköhydraulisesti
- Ei tarvitse kuulakehään tai vetopöytään asennettavia antureita

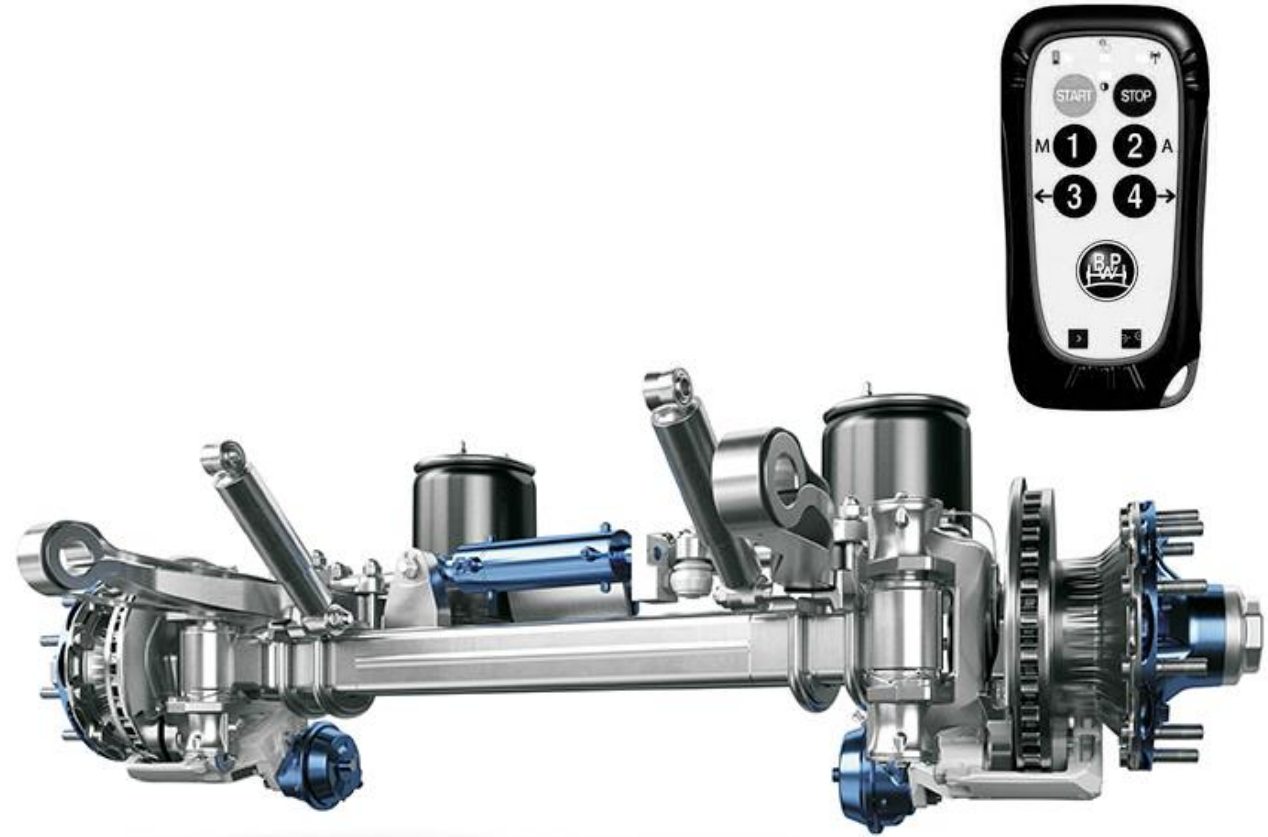

BPW iC plus

- AI tekoälypohjainen ennustava järjestelmä akselistoihin
- ”Enemmän kuin telematiikka”
- Seuraa aktiivisesti perävaunun käyttöä ja kuntoa
- Ehdottaa ennakoivaa huoltoa mitatun datan pohjalta



- Kmax T
mahdollisimman suuri
kilometrisuorite
 - Polttoaineteholuokka B-C
 - 3PMSF



- FuelMax T
mahdollisimman pieni
polttoaineenkulutus
 - Polttoaineteholuokka A
 - Erikoispintaseos



Carrier eCool

- Useita sähköisiä kylmälaite-ratkaisuja kumipyörä-liikenteeseen
- Powerbox-invertteri ajoakustoon
- Vector HE, perävaunuihin
- Syberia ja Iceland kuorma-autoihin
- Pulsor, kevytkuorma-autoihin



VBG Driver Assist

- Voidaan liittää 3. sukupolven VBG-vetokytkimiin joissa on CSM-näyttösarja
- Toimii kytkettäessä ja peruutettaessa.
- Erilliset tutka-anturit ja –heijastimet
- Voidaan myös jälki- asentaa V-3-sukupolven VBG-vetokytkimiin

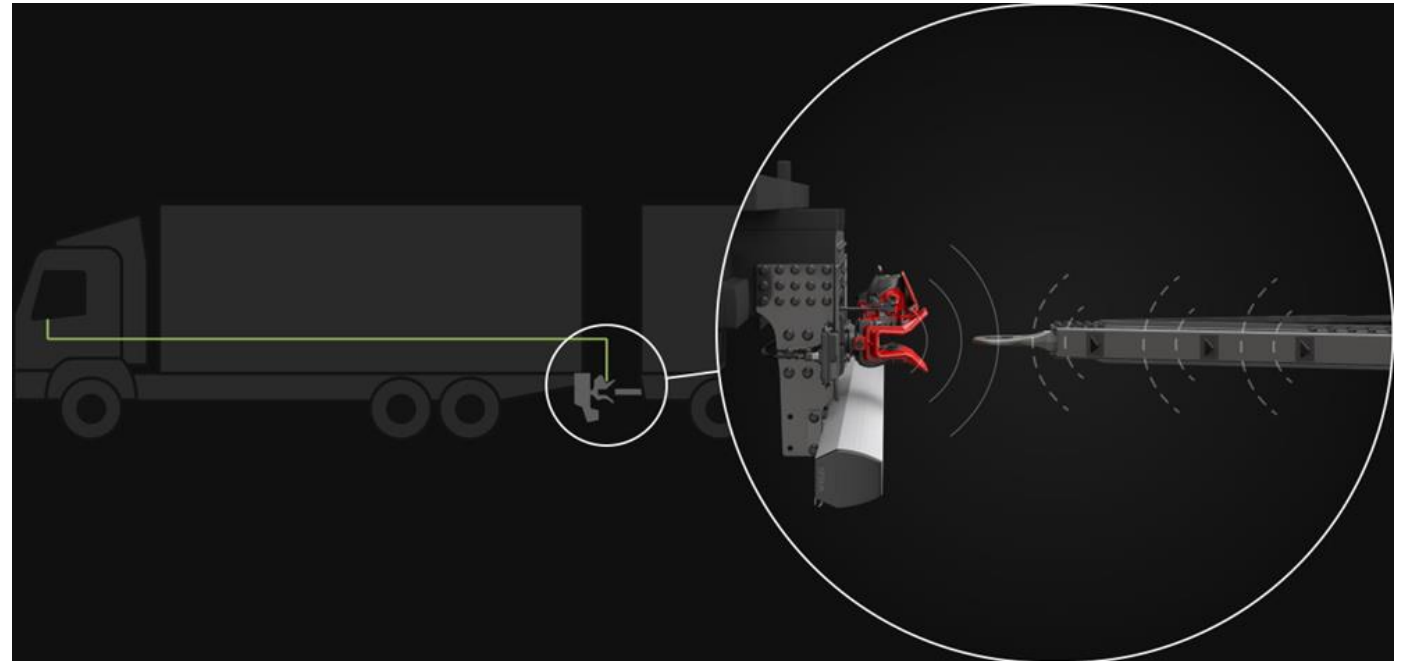

Onspot, automaattinen lumiketjujärjestelmä

- Liikkeelle lähtöä ja etenemistä avustava järjestelmä
- Toimii myös peruutettaessa
- ”HCT hyväksytty”
- Saatavilla myös kevyempään kalustoon, esim. MB Sprinter



Ensiasennus: konsultointi, koulutus, räätälöinti

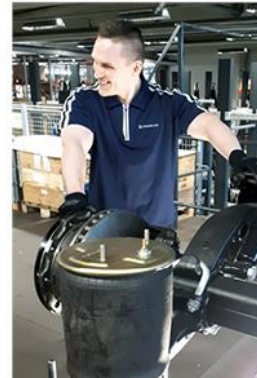
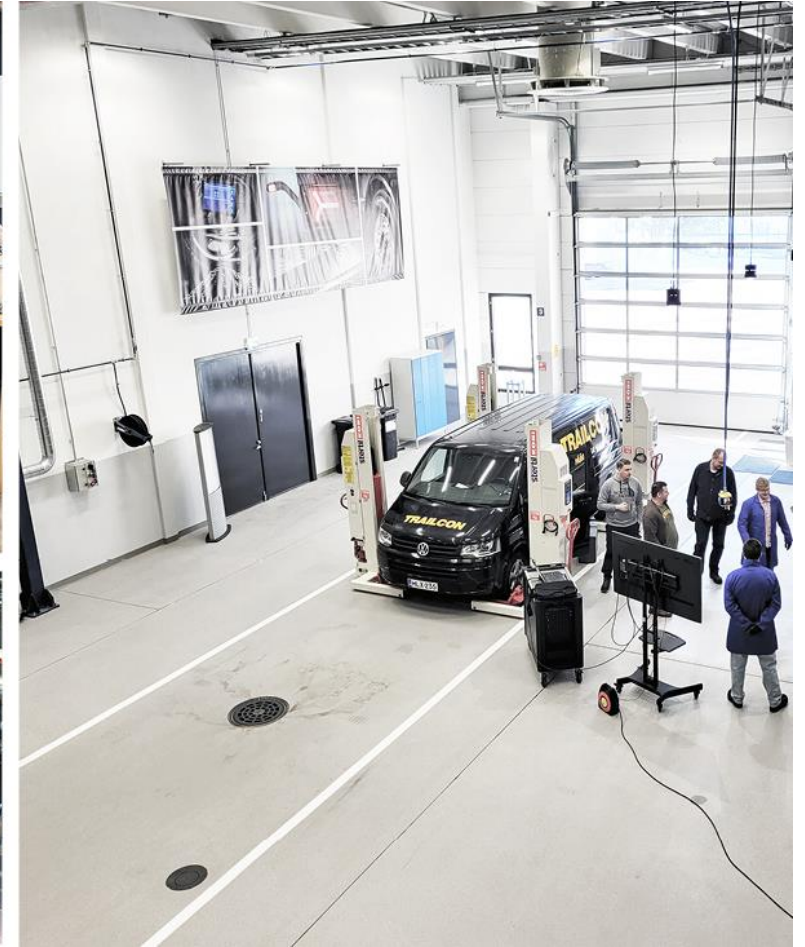

Jälkimarkkinat: kaikki varaosat palvelun kera

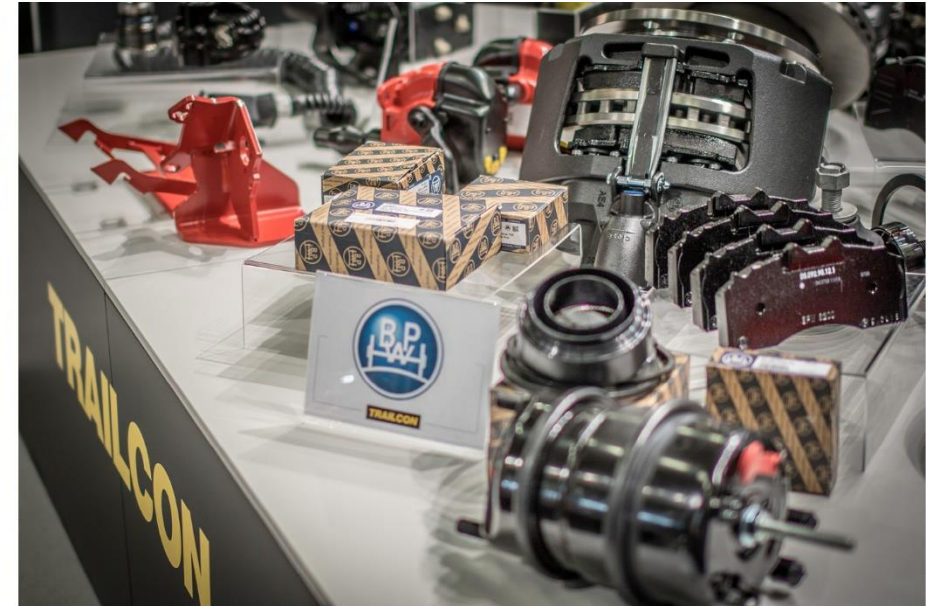

Jälkimarkkinat, palveluverkosto

- Suomi: 8 myymälää
- Osa eurooppalaista BPW Aftermarket Group -verkostoa
- Trailcont-automaattivarasto
- Webshop-verkkokauppa

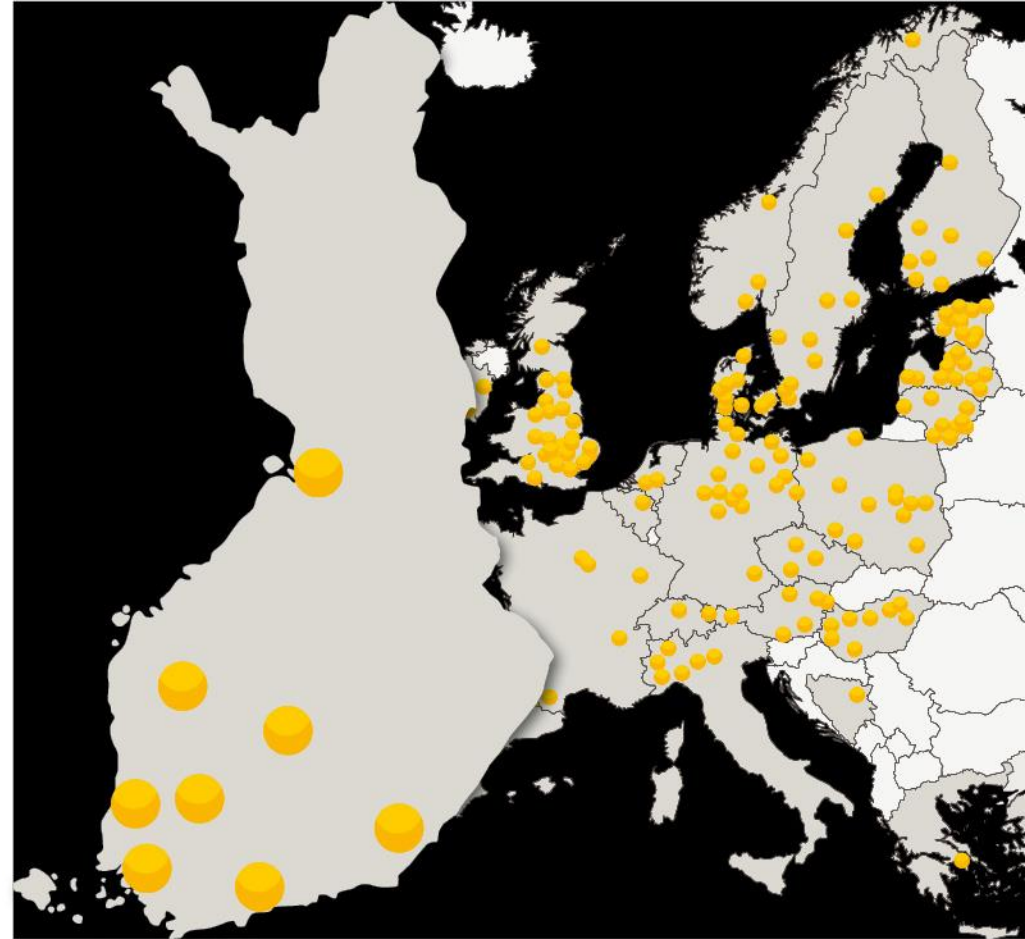



Kiitos!

Kysy lisää, kommentoi ja anna palautetta: Ilmari.Jantunen@kraatz.fi



KRAATZ OY

9.11.2023
© BPW KRAATZ OY

